

LIGHTOLIER

IS-MG1R

Fire Rated Can-less LED Downlights

Installation Instructions

Installation Instructions
Fire Rated Can-less LED Downlights**READ PRIOR TO ATTEMPTING INSTALLATION**
ALWAYS TURN OFF MAIN POWER BEFORE INSTALLATION
INSTALLATION SHOULD BE CARRIED OUT BY YOUR LOCAL ELECTRICIAN

- ⚠ WARNING** - Risk of fire or electric shock. An electric current can cause painful shock or serious injury unless handled properly.
- ⚠ WARNING** - Installation requires knowledge of luminaires electrical systems. If not qualified, do not attempt installation. Contact a qualified electrician.
- ⚠ WARNING** - To prevent wiring damage or abrasion, do not expose wiring to edges of sheet metal or other sharp objects and wear gloves when handling the parts.
- ⚠ WARNING** - This equipment is intended to be installed only by qualified personnel. The installation must be made in accordance with the current edition of the National Electric Code and all applicable state and local building codes. The final installation must be approved by the appropriate qualified electrical/building inspector(s). Improper installation may result in a fire or electrical hazard. For your safety, be sure the electrical power to the circuit has been disconnected before installing this electrical system.

- ⚠ AVERTISSEMENT** - Risque d'incendie ou d'électrocution. Un courant électrique peut causer des chocs douloureux.
- ⚠ AVERTISSEMENT** - L'installation requiert la connaissance des systèmes électriques des luminaires. Si vous n'êtes pas qualifié, ne tentez pas l'installation. Contactez un électricien qualifié.
- ⚠ AVERTISSEMENT** - Pour éviter d'endommager le câblage ou l'abrasion, n'exposez pas le câblage aux bords de la tôle ou d'autres objets pointus et portez des gants lors de la manipulation des pièces.
- ⚠ AVERTISSEMENT** - Cet équipement est destiné à être installé uniquement par du personnel qualifié. L'installation doit être faite en conformité avec l'édition actuelle du Code national de l'électricité et toutes étatiques et locales codes du bâtiment applicables. L'installation finale doit être approuvée par l'inspecteur en électricité / bâtiment qualifié approprié(s). Une mauvaise installation peut entraîner un incendie ou un risque électrique. Pour votre sécurité, soyez sûr de la puissance électrique vers le circuit a été coupée avant l'installation de ce système électrique.

NO. CATALOGO	DESCRIPCIÓN
FR4R10ESCTIW	4" Flat Downlight Luminario empotrable resistente al fuego, 120V
FR6R12ESCTIW	6" Flat Downlight Luminario empotrable resistente al fuego, 120V

1 Locate a suitable position to mount the fixture and use the cutout from the packaging to mark and cut the ceiling hole.

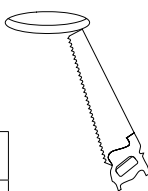

CUT-OUT DIMENSIONS	
4" -	4- ⁵ / ₁₆ "
6" -	6- ⁵ / ₁₆ "

NOTE: Ensure that electrical wires from switch or power supply can be accessed through mounting hole.

2 Remove the appropriate knockout(s) and connect to corresponding power feed wires.

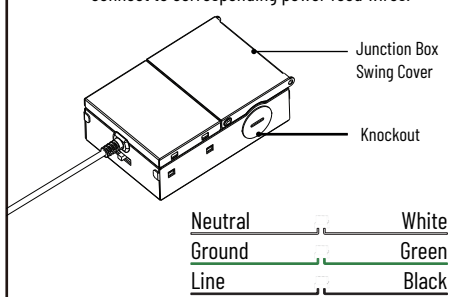

Junction Box Swing Cover
Knockout

Neutral White
Ground Green
Line Black

3 Select desired color temperature on remote driver box.

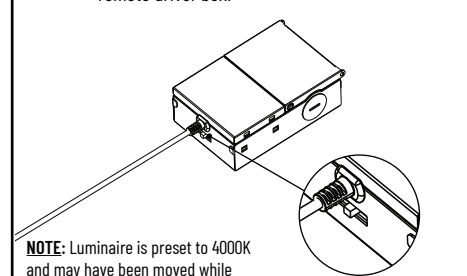

NOTE: Luminaire is preset to 4000K and may have been moved while shipping / handling / installation.

4 Place remote driver box through the ceiling cut out. Install driver where visible and branch circuits are accessible and visible from the room side.

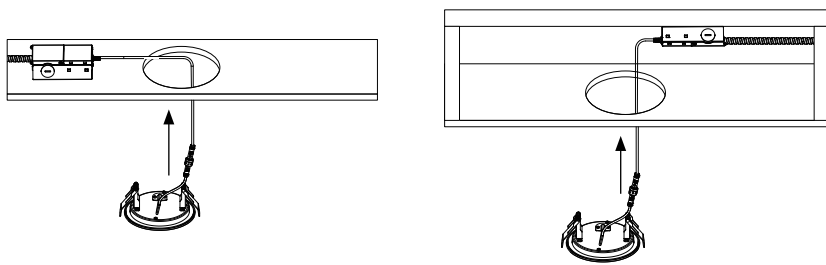

NOTE: For new construction applications, junction box shall be firmly secured to studs, joists, or similar fixed structural units.

5 Ensure that driver is not placed directly above luminaire.

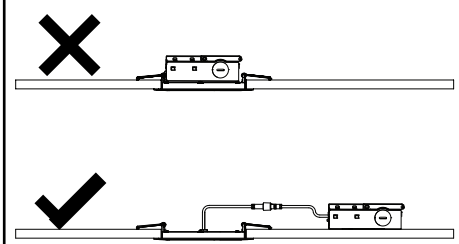

6 Connect the remote driver box to the luminaire by inserting and twisting the male / female connectors.

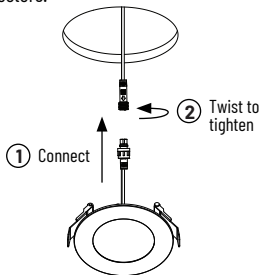

① Connect
② Twist to tighten

7 Push the spring clips up and insert luminaire through the ceiling cut out. Ensure the spring clips are holding the luminaire securely.

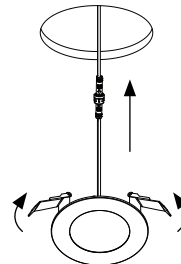

8 Installation complete.

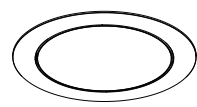
GENLYTE
SOLUTIONS
a Signify business

© 2021 Signify Holding. All rights reserved. The information provided herein is subject to change without notice. Signify does not give any representation or warranty as to the accuracy or completeness of the information included herein and shall not be liable for any action in reliance thereon. The information presented in this document is not intended as any commercial offer and does not form part of any quotation or contract, unless otherwise agreed by Signify. 2/20/2022 Page 1 www.lightolier.com

Signify North America Corporation
400 Crossing Blvd, Suite 600
Bridgeview, NJ 08807
Telephone 855-486-2216

Signify Canada Ltd.
281 Hillmount Road,
Markham, ON, Canada L6C 2B3
Telephone 800-658-9008

All trademarks are owned by Signify Holding or their respective owners.

Instrucciones de Instalación

Luminario empotrable LED resistente al fuego

LEA ANTES DE ENTENTAR LA INSTALACIÓN
SIEMPRE APAGUE LA ALIMENTACIÓN PRINCIPAL ANTES DE LA INSTALACIÓN
LA INSTALACIÓN DEBE SER REALIZADA POR SU ELECTRICISTA LOCAL.

- ⚠ ADVERTENCIA** - Riesgo de incendio o descarga eléctrica. Una corriente eléctrica puede causar una descarga dolorosa o lesiones graves si no se manipula correctamente.
- ⚠ ADVERTENCIA** - La instalación requiere conocimientos sobre los sistemas eléctricos de las luminarias. Si no está cualificado, no intente la instalación. Contacte a un electricista cualificado.
- ⚠ ADVERTENCIA** - Para evitar daños o abrasión en el cableado, no lo exponga a bordes de chapa metálica ni a otros objetos afilados y utilice guantes al manipular las piezas.
- ⚠ ADVERTENCIA** - Este equipo está diseñado para ser instalado únicamente por personal cualificado. La instalación debe realizarse de acuerdo con la edición vigente del Código Eléctrico Nacional y todos los códigos de construcción estatales y locales aplicables. La instalación final debe ser aprobada por el/los inspector(es) eléctrico(s)/de construcción cualificado(s) correspondiente(s). Una instalación incorrecta puede provocar un incendio o un peligro eléctrico. Para su seguridad, asegúrese de que la alimentación eléctrica del circuito esté desconectada antes de instalar este sistema eléctrico.

- ⚠ AVERTISSEMENT** - Risque d'incendie ou d'électrocution. Un courant électrique peut causer des chocs douloureux.
- ⚠ AVERTISSEMENT** - L'installation requiert la connaissance des systèmes électriques des luminaires. Si vous n'êtes pas qualifié, ne tentez pas l'installation. Contactez un électricien qualifié.
- ⚠ AVERTISSEMENT** - Pour éviter d'endommager le câblage ou l'abrasion, n'exposez pas le câblage aux bords de la tôle ou d'autres objets pointus et portez des gants lors de la manipulation des pièces.
- ⚠ AVERTISSEMENT** - Cet équipement est destiné à être installé uniquement par du personnel qualifié. L'installation doit être faite en conformité avec l'édition actuelle du Code national de l'électricité et toutes édatiques et locales codes du bâtiment applicables. L'installation finale doit être approuvée par l'inspecteur en électricité / bâtiment qualifié approprié(s). Une mauvaise installation peut entraîner un incendie ou un risque électrique. Pour votre sécurité, soyez sûr de la puissance électrique vers le circuit a été coupée avant l'installation de ce système électrique.

NO. CATALOGO	DESCRIPCIÓN
FR4R10ESCTIW	4" Flat Downlight Luminario empotrable resistente al fuego, 120V
FR6R12ESCTIW	6" Flat Downlight Luminario empotrable resistente al fuego, 120V

1 Ubique una posición adecuada para montar el accesorio y utilice el recorte del embalaje para marcar y cortar el orificio del techo.

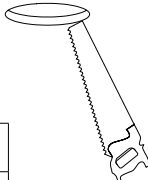

DIMENSIONES DE APERTURA	
4" -	4- ⁵ / ₁₆ "
6" -	6- ⁵ / ₁₆ "

NOTE: Asegúrese que los cables de conexión se puede acceder desde el orificio de montaje.

2 Retire las cubiertas metálicas correspondientes y conecte los cables de alimentación de energía correspondientes.

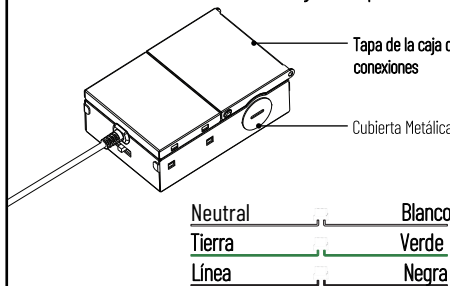

Tapa de la caja de conexiones
Cubierta Metálica

Neutral — Blanco
Tierra — Verde
Linea — Negra

3 Seleccione la temperatura de color deseada en el cuadro del controlador remoto.

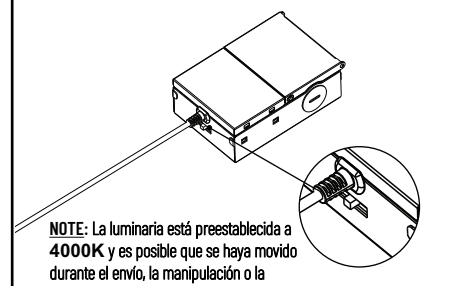

NOTE: La luminaria está preestablecida a 4000K y es posible que se haya movido durante el envío, la manipulación o la instalación.

4 Coloque la caja del controlador remoto a través del corte del techo. Instale el controlador en un lugar visible y accesible desde la habitación.

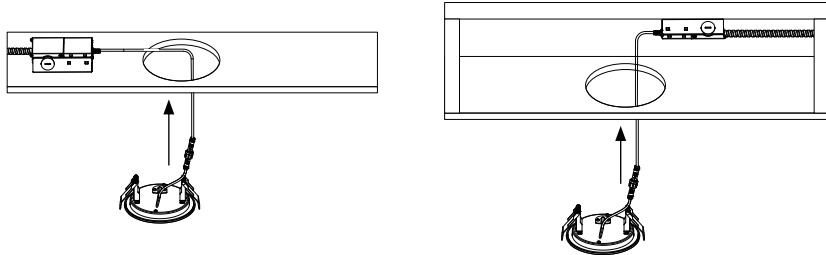

NOTE: Para aplicaciones de construcción nueva, la caja de conexiones debe estar firmemente fijada a montantes, vigas o unidades estructurales fijas similares.

5 Asegúrese de que el controlador no esté colocado directamente encima de la luminaria.

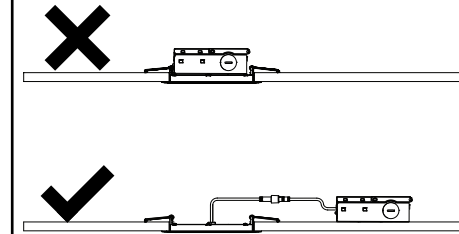

6 Conecte la caja del controlador remoto a la luminaria insertando y girando los conectores macho/hembra.

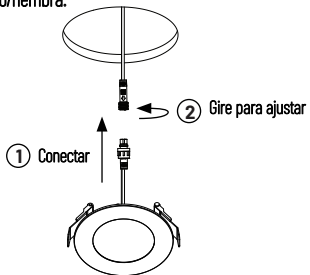

① Conectar
② Gire para ajustar

7 Presione los clips de resorte hacia arriba e inserte la luminaria a través del corte del techo. Asegúrese de que los clips de resorte sujeten la luminaria firmemente.

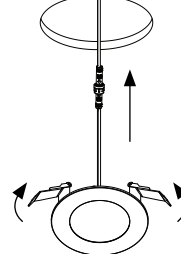

8 Instalación terminada.

